

Verslag van de KZOB-vergadering d.d. 28 juni 2007. Plaats: Artex te Aarle-Rixtel.

Aanwezig: René Govers, Frans Donkervoort, Hennie Jansen, Petra Reumers, Richard van der Veen, Annemarie van der Vegt, Pascal van Mun, Carl Dusseldorp, René Jonk, Jan Pas, Anton Fransen, Fokke Steggerda, Jan Burgers, Jos Timmermans, Pieter Boetzkes, Herman Wiggers, Gerrit ter Voert, Harry Goossens, Theo van den Eijnden, Karin van Bakel, Peter Mommersteeg.
Afgemeld: Ben Beekmans, Steven Kramer, Peter Zijlstra, Jos Somers, Coos Wever, Martien Lange, Wil Heestermans.

1. Opening.

Anton Fransen hete iedereen welkom op het bedrijfsbezoek bij Artex.

2. Presentatie over Artex en de achtergrond van het maken van raambekledingsproducten.

Mevrouw liet in een presentatie de achtergrond van het weven zien en alle bijkomende processen om van een garen te komen tot een mooi bedrukte gordijnstof of het maken van stoffen lamellen en plichés.

Het unieke van Artex is dat zij op 1 locatie een grote diversiteit aan technieken in huis hebben. Een opvallende techniek was het kreuken van het doek.

Artex heeft een nieuw product in de markt gezet, te weten FACETT, wat een eigen ontwikkeling is en waarbij enkele weeftechnieken met elkaar zijn gecombineerd.

In de presentatie over de laatste meter wordt verder ingegaan op dit ontwikkelingstraject.

3. Rondleiding door het bedrijf.

Tijdens de rondleiding heeft iedereen kennis kunnen maken met alle processen die nodig zijn om een stoffen raambekledingsproduct te maken.

Het was interessant om te zien hoe de weefgetouwen werken, hoe het kreuk en verfproces verloopt, hoe een pliché gemaakt wordt en de omvang van de verfmachines met de grote spanramen.

4. Presentatie “De laatste meter” door Anton Fransen.

De kwaliteit van een product is dat wat je afsprekt tussen klant en leverancier. Graag wil je deze afspraken meetbaar maken, zodat je ook kunt controleren of je de afgesproken kwaliteit levert. Zie voor toelichting onderstaande 2 sheets.

Kwaliteitskring Zuid Oost Brabant

De Hasselt 25 • 5561 CC Riethoven • 040 20 131 21 • r.govers@chello.nl • www.kzob.kwaliteitbrabant.nl

Kwaliteit van

Leverancier / Afnemer

Afspraken controleer-meetbaar

Product =
Decoratieve raambekleding & zonwering

èn



- Kleur
- Eigenschappen
- Prijs
- Op tijd geleverd

ook:

Kwaliteit van

Leverancier / Afnemer

Afspraken controleer-meetbaar

Product =
Afhankelijk van:

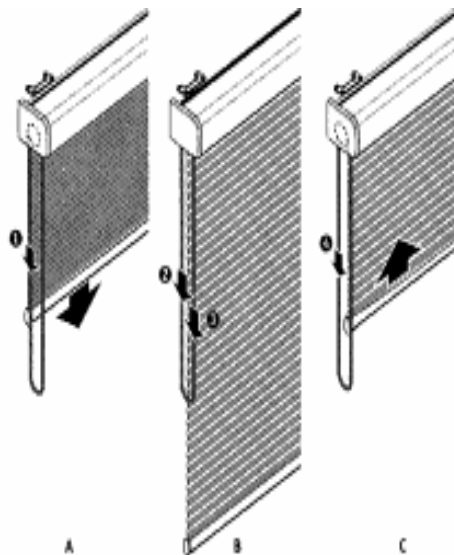

- Breedte
- Hoogte
- Functie + overige Eigenschappen

Kwaliteit realiseer je in het proces. Zie onderstaande sheet.

Kwaliteit van

Leverancier / Afnemer

Afspraken controleer-meetbaar

Proces(sen)

Afhankelijk van:

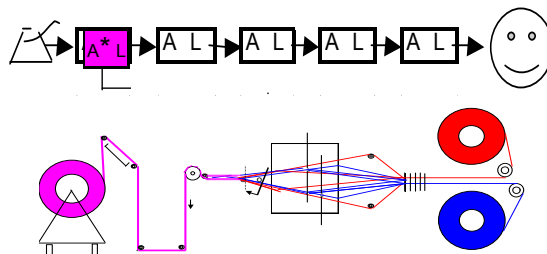

Planning & Uitvoering tijdens:

- Instelling
- Voortgang
- Overdracht

De samenhang van processen leg je vast in de organisatie. Zie onderstaande sheet.

Kwaliteit van

Leverancier / Afnemer

Afspraken controleer-meetbaar

Organisatie

Afhankelijk van:

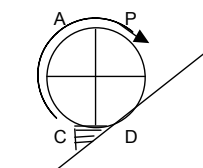
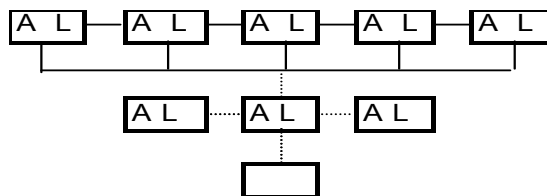

- Taken
- Verantw.heden
- Bevoegdheden

ISO 9001-2000

Borgen & Verbeteren

Het succes van de organisatie is afhankelijk van de mensen in de organisatie. Zie volgende sheet.

Kwaliteit
van

Leverancier /
Afnemer

Afspraken
controleer-
meetbaar

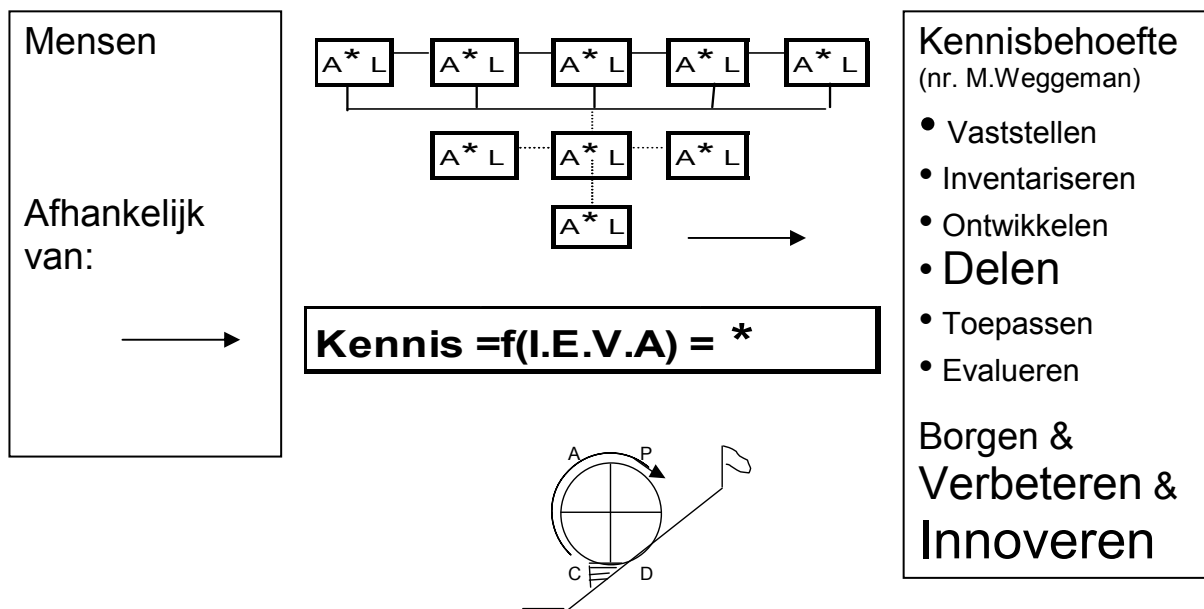

Elke persoon draagt bij met de kennis die hij in huis heeft. Het is hierbij belangrijk om de aanwezige kennis te delen om te kunnen borgen & verbeteren & innoveren. Zie voor nadere informatie de presentatie van de heer Weggeman.

Kennis = f(I.E.V.A) betekend:

Kennis is een factor van Informatie, Ervaring, Vaardigheden en Attitude

Het typerende in dit geheel is dat je alleen Informatie kunt vergaren en de rest in je (eigen persoonsje) zit.

Voorgaande sheets geven de ontwikkeling weer van het kwaliteitsdenken. Ging het vroeger om de product controle en moest het proces kloppen, nu is het kwaliteitsdenken niet alleen dit maar draad het veel meer om de mensen in de organisatie. Kennismanagement is dan ook een tool om de kwaliteit van de mensen te verbeteren en daarmee het succes van het bedrijf.

Anton Fransen geeft in het kort weer hoe het ontwikkelingstraject is verlopen van het product Facette. Hierbij wordt het kennis aspect uitgelicht, omdat dit essentieel was in dit ontwikkelingstraject. Met name de vakkenis van de mensen op de werkvloer was hierbij doorslaggevend om te komen tot een innovatieve oplossing.

In dit ontwikkelingproces was de volgende kennis noodzakelijk.

Idee

Deze kennis moet je delen op grond van

- Markt waarnemen
- Filosofie

Kwaliteitskring Zuid Oost Brabant

De Hasselt 25 • 5561 CC Riethoven • 040 20 131 21 • r.govers@chello.nl • www.kzob.kwaliteitbrabant.nl

- Concept denken

Ontwerpen

Deze kennis moet je delen op grond van

- Theoretische vakkennis
- Ervaring productie
- Esthetisch creatief

Ontwikkelen

Bundelen door respect voor:

- Ervaring
- Vaardigheden
- Attitude

Samengevat komt het neer zoals afgebeeld in de volgende sheet.

Kwaliteit
van

Leverancier /
Afnemer

Afspraken
controleer-
meetbaar

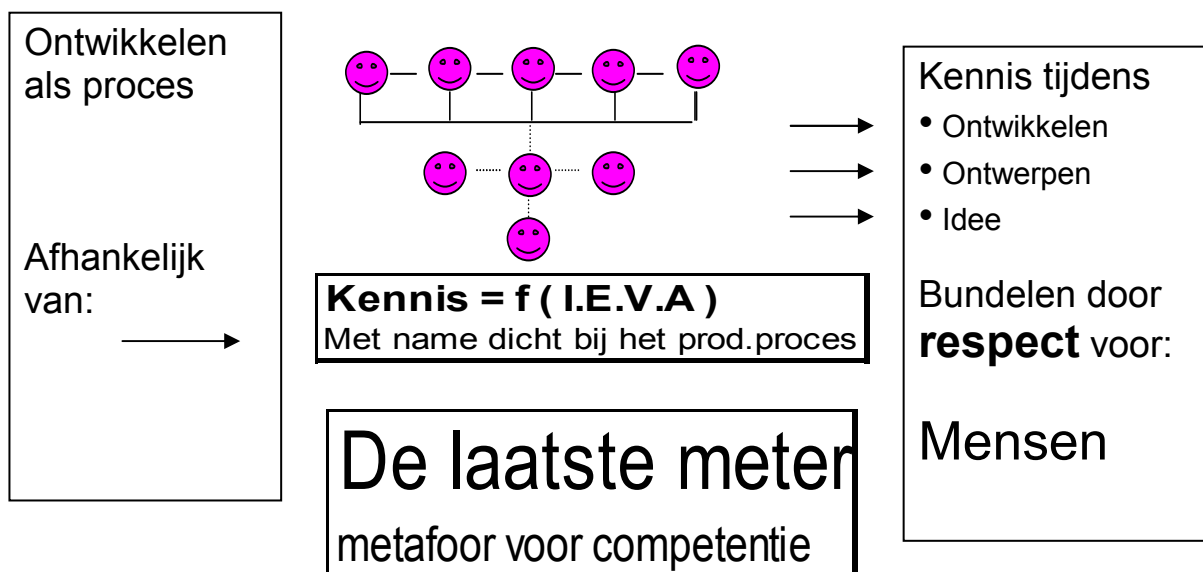

Tijdens de discussie kwam naar voren dat een dergelijk ontwikkelingsproces een groeiproces is, waarbij je vaak op informele wijze ideeën en hindernissen bespreekt met intern deskundigen (werkvloer) om uiteindelijk tot een praktisch uitvoerbaar en vooruitstrevend product te ontwikkelen.

Opvallend is dat dit locatie gebonden is, omdat je wederzijds respect moet ontwikkelen. Dit heeft alles te maken met de cultuur en het type leidinggeven.

Als voorbeeld is de assemblage van de Facette verplaatst naar Tjechië. Wat er gebeurd is dat je met een regelmaat daar gaat controleren en de mensen gaat zeggen wat ze moeten doen. Het betrekken van de mensen op de werkvloer is dan veel minder dan toen de assemblage nog in Aarle-Rixtel gebeurde. Het heeft weer tijd nodig om respect te krijgen van

de werkvloer en anderzijds respect te tonen voor de werkvloer. Het zijn toch vaak bliksembezoeken.

De doorontwikkeling wordt hierdoor sterk afgeremd, wat een risico is, als de productie verplaatst wordt naar een andere locatie.

Terugkomend op de titel van de presentatie: De laatste meter.

De laatste meter is de meter rondom je primaire proces – je machines. De kennis die hier aanwezig is, is essentieel om te kunnen verbeteren en innoveren. Te excelleren.

Als de laatste meter niet meer in je bedrijf is (verplaatsen van de productie), dan gaat de aanwezige proceskennis snel verloren en beperkt dit de innovatiekracht van een bedrijf en dus zijn bestaansrecht.

Het was wederom een interessante middag met een uiteenlopende discussie.

De secretaris dankt Anton Fransen en overhandigt de spreekwoordelijke attentie om dit te onderstrepen.

De bijeenkomst werd beoordeeld met: 7,1

Na afloop heeft nagenoeg iedereen nog deelgenomen aan de Barbecue bij Cafe Schevelingen in Aarle-Rixtel. Een geslaagde avond, waarin weer veel kennis gedeeld is en men elkaar op een andere manier heeft leren kennen.

Ook hiermee proberen wij als KZOB te bevorderen dan leden van en aan elkaar leren.

Notulist: René Govers